

КІСумДУ 01140.0007

10

1

КІСумДУ

021.04.01

КІСумДУ 01140.0007

Шестерня ведуча

БР

**МІНІСТЕРСТВО ОСВІТИ І НАУКИ УКРАЇНИ  
СУМСЬКИЙ ДЕРЖАВНИЙ УНІВЕРСИТЕТ  
КАФЕДРА ТЕХНОЛОГІЇ МАШИНОБУДУВАННЯ, ВЕРСТАТІВ ТА ІНСТРУМЕНТІВ**

**ПОГОДЖЕНО**/ Яшина Т.В. /

« \_\_\_ » \_\_\_\_\_ 202\_\_ р.

**ЗАТВЕРДЖУЮ**/ Іванов В.О. /

« \_\_\_ » \_\_\_\_\_ 202\_\_ р.

**КОМПЛЕКТ ДОКУМЕНТІВ  
на технологічний процес виготовлення  
«Шестерня ведуча 021.04.01»**

**Нормоконтролер**/ Динник О.Д. /

« \_\_\_ » \_\_\_\_\_ 202\_\_ р.

**Розробив**/ Зубко В.В. /

« \_\_\_ » \_\_\_\_\_ 202\_\_ р.

Дубл. Зам. Підп.														
										КІСумДУ 01140.00007	10	2		
Розроб. Узгод.	Зубко В.В. Яшина Т.В.			КІСумДУ	021.04.01	–		КІСумДУ 40140.0007						
Н.контр.	Динник О.Д.		Шестерня ведуча							БР				
С	НПП	Позначення ДСЕ		Найменування ДСЕ							БР			
Ф	НПП	Позначення комплекту		Найменування комплекту ТД							Аркушів			
Г	Позначення ТД		Ум.позн.	Аркуш	Аркушів	Примітки								
01	021.04.01		Вал ведучий											
02	КІСумДУ 01140.0007		Комплект документів на технологічний процес виготовлення							10				
03	КІСумДУ 01140.0007		ТА	1	1									
04	КІСумДУ 40140.0007		ВТД	2	1									
05	КІСумДУ 50140.0007		КТП	3	6									
06	КІСумДУ 20140.0007		КЕ	4	2									
07														
08														
09														
09														
10														
11														
12														
13														
14														
15														
16														
ВТД											2			

Дубл.																		
Взам.																		
Оригін.																		
												КІСумДУ 01140.0007	10	3				
Розробив	Зубко В.В.					КІСумДУ			021.04.01							КІСумДУ 50140.0007		
Перевірів	Яшина Т.В.																	
Т. контр.																		
Н. контр.	Динник О.Д.								Шестерня ведуча			БР						
М 01	Сталь 25ХГТ ГОСТ 4543-71																	
М 02	Код	ОВ	МД	ОН	Н. витр.	КВМ	Код заготовки	Профіль і розміри				КД	МЗ					
		166	11	1		0,60	09504Х	Ø160×310				1	18,2					
А	Цех	Діл.	РМ	Опер.	Код, назва операції				Позначення документу									
Б	Код, назва устаткування						СМ	Проф.	Р	УП	КР	КООД	ОН	ОП	Кит.	Тн.з.	Тит.-к	
А 03	ХХ	ХХ	ХХ	005	2100 Обробка тиском				ІОП № ХХХ-ХХ									
Б 04	XXXXXXXXXX			КГШП				1	13225	412	1Р	1	1	1	95	1		
05																		
А 06	ХХ	ХХ	ХХ	010	4269 Фрезерно-центрувальна				ІОП № ХХХ-ХХ									
Б 07	381860XXXX			МР-71М				2	19479	412	1Р	1	1	1	95	1		
08																		
А 09	ХХ	ХХ	ХХ	015	4233 Токарна з ЧПК				ІОП № ХХХ-ХХ									
Б 10	381810XXXX			16К20Т1				2	16045	412	1Р	1	1	1	95	1		
11																		
А 12	ХХ	ХХ	ХХ	020	4233 Токарна з ЧПК				ІОП № ХХХ-ХХ									
Б 13	381810XXXX			16К20 Т1				2	16045	412	1Р	1	1	1	95	1		
14																		
А 15	ХХ	ХХ	ХХ	025	4233 Токарна з ЧПК				ІОП № ХХХ-ХХ									
КТП																		







Дубл.																	
Взам.																	
Оригін.																	
											КІСумДУ 01140.0007	10	7				
											КІСумДУ 50140.0007						
<i>A</i>	<i>Цех</i>	<i>Діл.</i>	<i>PM</i>	<i>Опер.</i>	<i>Код, назва операції</i>				<i>Позначення документу</i>								
<i>Б</i>	<i>Код, назва устаткування</i>					<i>СМ</i>	<i>Проф.</i>	<i>Р</i>	<i>УП</i>	<i>КР</i>	<i>КООД</i>	<i>ОН</i>	<i>ОП</i>	<i>Кит.</i>	<i>Тп.з.</i>	<i>Тит-к.</i>	
<i>к/м</i>	<i>Назва деталі, складальної одиниці або матеріалу</i>					<i>ПІ</i>	<i>D або B</i>		<i>L</i>	<i>t</i>	<i>i</i>	<i>S</i>		<i>n</i>	<i>V</i>		
A 01	XX	XX	XX	085	4131 Торцевкруглошліфувальна				ІОП № XXX-XX								
B 02	381815XXXX				3Т160				2	19630	412	1Р	1	1	1	95	1
T 03	392844XXXX Центр упорний 7032-0018 ГОСТ 13214-79; 3928XXXXXX Патрон наводковий 6152-0164 ГОСТ 13334-67																
O 04	1 Встановити, закріпити та зняти заготовку																
O 05	2 Шліфувати циліндричну поверхню і торець попередньо, витримуючи розмір ø 75																
T 06	398123XXXX Круг ПІІ 600×63×305 Э832-50Ст1К 35м/с ГОСТ 2424-81																
P 07																	
P 07																	
O 08	3 Шліфувати циліндричну поверхню і торець остаточно, витримуючи розмір ø 75к6																
T 09	398123XXXX Круг ПІІ 600×63×305 Э832-50Ст1К 35м/с ГОСТ 2424-81; 394210XXXX Індикатор ІЧ 02 кл.1 ГОСТ 577-68;																
T 10	393410XXXX Мікрометр МК 250-2 ГОСТ 6507-90; 393310XXXX Штангенциркуль ШЦ-ІІ-250-0,1 ГОСТ 166-89; 393120XXXX Калібр-скоба																
T 11	8113-0151 ГОСТ 18360-93; 393631XXXX Зразок шорсткості Ra 1,0 ГОСТ 9378-93.																
P 12																	
P 12																	
13																	
A 14	XX	XX	XX	090	4131 Торцевкруглошліфувальна				ІОП № XXX-XX								
B 15	381815XXXX				3Т160				2	19630	412	1Р	1	1	1	95	1
16																	
КТП																	

Дубл.																	
Взам.																	
Оригін.																	
												КІСумДУ 01140.0007		10	8		
												КІСумДУ 50140.0007					
<i>A</i>	<i>Цех</i>	<i>Діл.</i>	<i>РМ</i>	<i>Опер.</i>	<i>Код, назва операції</i>				<i>Позначення документа</i>								
<i>Б</i>	<i>Код, назва устаткування</i>				<i>СМ</i>	<i>Проф.</i>	<i>P</i>	<i>УП</i>	<i>КР</i>	<i>КООД</i>	<i>ОН</i>	<i>ОП</i>	<i>Кит.</i>	<i>Тп.з.</i>	<i>Тит-к.</i>		
<i>к/м</i>	<i>Назва деталі, складальної одиниці або матеріалу</i>				<i>П</i>	<i>D або B</i>		<i>L</i>		<i>t</i>	<i>i</i>	<i>S</i>		<i>n</i>	<i>V</i>		
<i>A 01</i>	<i>XX</i>	<i>XX</i>	<i>XX</i>	<i>095</i>	<i>0125 Промивання</i>				<i>ІОП № XXX-XX</i>								
<i>02</i>																	
<i>A 03</i>	<i>XX</i>	<i>XX</i>	<i>XX</i>	<i>075</i>	<i>0200 Технічний контроль</i>				<i>ІОП № XXX-XX</i>								
<i>Б 04</i>	<i>XXXXXXXXXX</i>				<i>Стіл ВТК</i>				<i>4</i>	<i>13063</i>	<i>412</i>	<i>1P</i>	<i>1</i>	<i>1</i>	<i>1</i>	<i>95</i>	<i>1</i>
<i>Г 05</i>																	
<i>Г 06</i>																	
<i>Р 07</i>																	
<i>О 08</i>																	
<i>Г 09</i>																	
<i>Г 10</i>																	
<i>Г 11</i>																	
<i>Р 12</i>																	
<i>13</i>																	
<i>A 14</i>																	
<i>Б 15</i>																	
<i>16</i>																	
<i>КТП</i>																	



Дубл.			
Взам.			
Оригін.			

--	--	--	--	--	--	--	--	--	--

КІСумДУ 01140.0007

10

9

Розробив	Зубко В.В.			КІСумДУ	021.04.01		КІСумДУ 20140.0007				
Перевірів	Яшина Т.В.										
Т.контр.											
				<i>Шестерня ведуча</i>				БР			040
Н.контр.	Динник О.Д.										

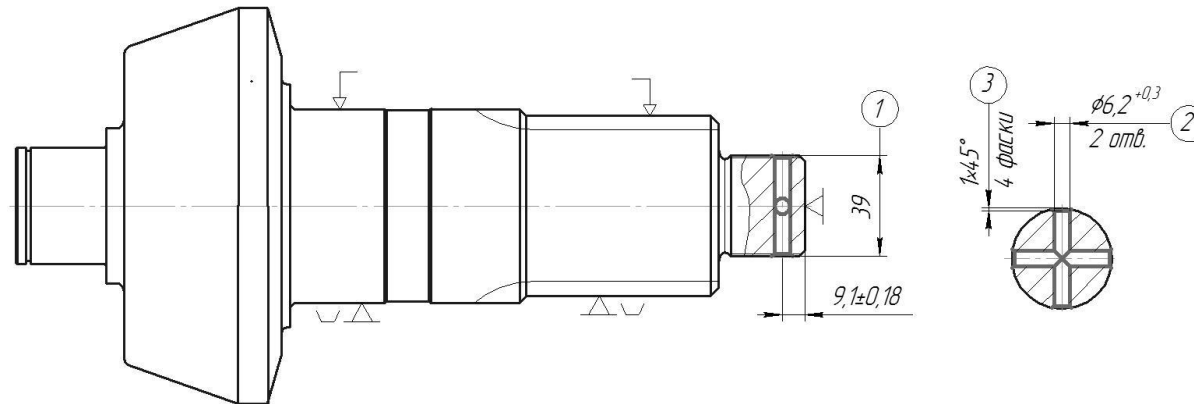
 $\sqrt{Ra\ 6,3}$ 

Дубл.			
Взам.			
Оригін.			

--	--	--	--	--	--	--	--	--	--

КІСумДУ 01140.0007

10

10

Розробив	Зубко В.В.			КІСумДУ	021.04.01		КІСумДУ 20140.00007				
Перевірів	Яшина Т.В.										
Т.контр.											
				Шестерня ведуча				БР			085
Н.контр.	Динник О.Д.										

 $\sqrt{Ra} 1,0$ 